



Pompe per servizi di emergenza
Emergency pumps
Pompes pour interventions d'urgence
Notpumpen
Bombas para servicios de emergencia

EP

IT La VARISCO S.p.A. è al servizio delle emergenze di qualsiasi tipo con la sua produzione di pompe autoadescanti di pronto intervento e per servizi di travaso più gravosi, turbopompe per travasi di emergenza di liquidi pericolosi ed elettropompe sommergibili per drenaggio.

I gruppi mobili su carrello omologato per traino stradale per Vigili del Fuoco e Protezione Civile sono sempre impiegati nelle condizioni più impegnative.

Le pompe VARISCO con la loro lunga durata, il ridotto ingombro e peso, la sicurezza di funzionamento e la minima manutenzione sono il partner ideale per ogni necessità.

EN VARISCO S.p.A. has a wide range of self-priming pumps for emergency and for most severe transfer duties, turbo-pumps for emergency transfer of dangerous liquids and submersible pumps for drainage.

The mobile units on roadworthy trailer for Fire Brigades and Civil Defence are always used in the most difficult conditions. Varisco pumps, with their long life, reduced dimensions and weight, reliability of operation and minimum maintenance, are your ideal partner in all emergency situations.

FR La VARISCO S.p.A est au service des interventions d'urgence de tout type avec ses pompes auto-amorçantes de première intervention et pour les pompages les plus lourds, turbopompes pour le pompage d'urgence de liquides dangereux et électropompes submersibles pour drainage.

Les groupes mobiles montés sur remorque homologuée route pour Pompiers et Protection Civile sont toujours employés dans les conditions les plus difficiles.

Les pompes VARISCO, grâce à leur longue durée, l'encombrement et le poids réduits, la sécurité de fonctionnement et l'entretien minimal sont les partenaires idéaux pour toutes les nécessités.

DE Für Notsituationen aller Art bietet VARISCO S.p.A. ein umfangreiches Angebot an selbstansaugenden Notpumpen, selbstansaugenden Pumpen für Umfüllarbeiten unter schwierigen Bedingungen, Turbopumpen für die Notumfüllung von gefährlichen Flüssigkeiten sowie Elektro-Tauchpumpen für Entwässerung.

Die mobilen Baugruppen für Feuerwehr und Katastrophenschutz auf für den Straßenverkehr zugelassenem Wagen werden stets unter den schwierigsten Bedingungen eingesetzt.

Mit ihrer langen Haltbarkeit, dem geringen Platzbedarf und Gewicht, der Betriebssicherheit und dem minimalen Wartungsaufwand sind die VARISCO-Pumpen der ideale Partner für jedes Bedürfnis.

ES VARISCO S.p.A. está al servicio de las emergencias de cualquier tipo con su producción de bombas autocebantes de emergencia y para los servicios de trasiego más duros, turbobombas para trasiegos de emergencia de líquidos peligrosos y electrobombas sumergibles para drenaje.

Los grupos móviles montados sobre carro homologado para remolque por la vía pública para Bomberos y Protección Civil se emplean siempre en las condiciones más duras.

Las bombas VARISCO, gracias a su larga duración, su dimensión y peso reducidos, la seguridad de funcionamiento y un mantenimiento mínimo, son ideales para cualquier necesidad.

APPLICAZIONI / APPLICATIONS / APPLICATIONS / ANWENDUNGEN / APLICACIONES

SICUREZZA

- Drenaggio di scantinati e aree allagate
- Fornitura acqua per autobotti dei pompieri
- Travaso acqua da alluvioni
- Travaso liquidi pericolosi

SICHERHEIT

- Entwässerung von Kellergeschossen und überschwemmten Bereichen
- Wasserlieferung für Feuerwehrwagen
- Umfüllung von Wasser bei Überschwemmungen
- Umfüllung von gefährlichen Flüssigkeiten

SAFETY

- Drainage of basements and flooded areas
- Water supply for fire trucks
- Transfer of floodwater
- Transfer of hazardous liquids

SEGURIDAD

- Drenaje de sótanos y zonas inundadas
- Suministro de agua para camiones cisternas de bomberos
- Trasiego de agua de aluviones
- Trasiego de líquidos peligrosos

SECURITE

- Assèchement de caves et zones inondées
- Fourniture d'eau pour camions-citernes pompiers
- Pompage eau d'inondation
- Pompage de liquides dangereux

ETP

Pompe centrifughe autoadescanti di pronto intervento
Self-priming centrifugal emergency pumps
Pompes centrifuges auto-amorçantes de première intervention
Selbstansaugende Not-Kreiselpumpen
Bombas centrifugas autocebantes para emergencias

2"



3"



4"



VANTAGGI / BENEFITS / AVANTAGES / VORTEILE / VENTAJAS

- **Estrema versatilità**
Adatte al servizio antincendio, svuotamento di emergenza anche in presenza di liquidi fortemente carichi, acqua marina, liquami.
- **Eccellenti proprietà di autoinnescamento**
Autoinnescamento rapido e sicuro anche senza valvola fino a 7.5 m.
- **Prestazioni**
Portata e prevalenza ai vertici della categoria.
- **Alta manutenibilità**
Nessuna attrezzatura speciale è richiesta nelle operazioni di manutenzione.
- **Pesi contenuti**
L'esclusiva costruzione ed i materiali utilizzati rendono la pompa estremamente compatta e leggera.
- **Elevata resistenza meccanica e alla corrosione**
Tutti i componenti della pompa sono realizzati in materiali resistenti alla corrosione atmosferica e marina: acciaio INOX, ottone marino e alluminio Anticorodal.
- **Corpo con bocche sostituibili**
Un eventuale danneggiamento dei filetti delle bocche non compromette l'integrità del corpo.
- **High versatility**
Suitable for fire service and emergency drainage even with liquids containing high quantities of solids, sea water or sewage.
- **Excellent selfpriming capacity**
Quick and sure priming down to 7.5 m even without a check valve.
- **High performance**
Best capacity and head in its field.
- **Ease of maintenance**
No special tools required for maintenance operations.
- **Very low weight**
The exclusive construction and the materials used make the pump extremely compact and light.
- **High resistance to shocks and corrosion**
All the components of the pump, from the hardware to the impeller, are constructed in materials which resist atmospheric and sea water corrosion: stainless steel, marine brass and Anticorodal aluminium.
- **Casing with replaceable ports**
The casing does not have to be replaced if the threads of the pump ports are damaged.
- **Grande versatilità**
Adaptées pour la lutte contre les incendies, vidange d'urgence même en présence de liquides très chargés, eau de mer, eaux résiduaires.
- **Capacité d'autoamorçage très élevée**
Autoamorçage rapide et sûr jusqu'à 7,5 m même sans clapet.
- **Performances**
Les meilleurs débit et hauteur dans leur domaine.
- **Entretien facile**
Aucun outillage spécial n'est requis pour l'entretien.
- **Poids réduits**
La construction exclusive et les matériaux utilisés rendent la pompe extrêmement compacte et légère.
- **Grande résistance aux chocs et à la corrosion**
Tous les composants de la pompe sont réalisés avec des matériaux résistants à la corrosion atmosphérique et marine: acier inoxydable, laiton marin et aluminium Anticorodal.
- **Corps avec orifices remplaçables**
Le corps ne doit pas être remplacé si les tarauds des orifices sont endommagés.
- **Extrem vielseitig**
Anwendungsmöglichkeiten für die Feuerwehr, Notentleerung auch von Flüssigkeiten mit hohem Feststoffanteil, für Seewasser oder Schmutzwasser.
- **Exzellente Eigenschaften in Bezug auf die Selbstansaugung**
Schnelle und sichere Selbstansaugung auch ohne Ventil bis 7,5 m.
- **Leistungen**
Optimaler Wirkungsgrad für Fördermenge und Förderhöhe.
- **Hohe Wartungsfähigkeit**
Für die Wartungsarbeiten sind keine Spezialwerkzeuge erforderlich.
- **Geringes Gewicht**
Durch die exklusive Konstruktion und die eingesetzten Werkstoffe ist die Pumpe äußerst kompakt und leicht.
- **Hoher mechanischer Widerstand und hohe Korrosionsbeständigkeit**
Alle Teile der Pumpe sind aus korrosionsbeständigen (Luft und Salzwasser) Werkstoffen gefertigt: Edelstahl, Marinemessing und Anticorodal-Aluminium.
- **Gehäuse mit auswechselbaren Anschlüssen**
Die eventuelle Beschädigung der Gewinde der Anschlüsse beeinträchtigt die Integrität des Gehäuses nicht.
- **Suma polivalencia**
Adecuadas para el servicio antiincendios, drenaje de emergencia, también con líquidos muy cargados, agua de mar, aguas negras.
- **Excelentes propiedades de autoaspiración**
Autoaspiración rápida y segura, también sin válvula, hasta 7.5 m.
- **Prestaciones**
Caudal y altura de elevación máximas en su categoría.
- **Alta mantenibilidad**
Ningún equipo especial es necesario en las operaciones de mantenimiento.
- **Pesos bajos**
La construcción exclusiva y los materiales utilizados la convierten en una bomba muy compacta y ligera.
- **Alta resistencia mecánica a la corrosión**
Todos los componentes de la bomba están hechos de materiales resistentes a la corrosión atmosférica y marina: acero INOXIDABLE, latón marino y aluminio Anticorodal.
- **Cuerpo con bocas sustituibles**
Si se arruinan las roscas de las bocas no se compromete la integridad del cuerpo.

CARATTERISTICHE / FEATURES / CARACTERISTIQUES / EIGENSCHAFTEN / CARACTERÍSTICAS

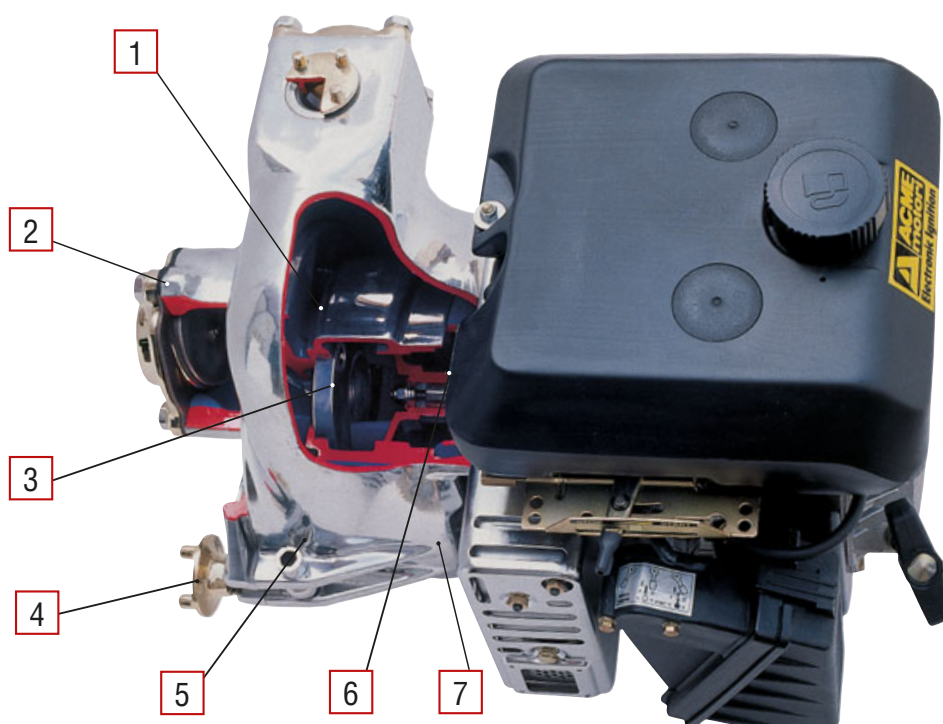

1 Voluta e girante: in alluminio Anticorodal UNI 3054 temprato per una maggiore resistenza all'usura. Girante equilibrata.

2 Bocche di aspirazione e mandata flangiate in ottone marino UNI 5705 facilmente sostituibili, con filettatura interna BSP o NPT.

3 Piatto d'usura: in alluminio Anticorodal UNI 3054 ricoperto con gomma antiabrasiva resistente ai carburanti. Estremamente agevoli le operazioni di sostituzione.

4 Maniglie e tappi in ottone marino UNI 5705 rimovibili senza utensili.

5 Tiranti per la chiusura del coperchio in AISI 316.

6 Tenuta meccanica assiale in carburo di silicio/carburo di silicio, lubrificata a grasso.

7 Corpo: in alluminio Anticorodal UNI 3054, materiale leggero e resistente alla corrosione marina.

1 Volute and impeller: UNI 3054 Anticorodal aluminium hardened for better wear resistance. Balanced impeller.

2 Suction and discharge ports: UNI 5705 marine brass, easily replaced, with internal BSP or NPT thread.

3 Wear plate: UNI 3054 Anticorodal aluminium with abrasion and oil resistant rubber facing. Very simple to replace.

4 Wrenches and plugs: UNI 5705 marine brass, easily removed without tools.

5 Cover stay bolts: AISI 316 stainless steel.

6 Mechanical seal: silicon carbide/silicon carbide with grease lubrication.

7 Casing: UNI 3054 Anticorodal aluminium, a light material resistant to sea water corrosion.

1 Volute et turbine: aluminium Anticorodal UNI 3054 trempé assurant une meilleure résistance à l'usure. Turbine équilibrée.

2 Orifices d'aspiration et de refoulement: laiton marin UNI 5705, facilement remplaçable, avec tarauds internes BSP ou NPT.

3 Plaque d'usure: aluminium Anticorodal UNI 3054 recouverte de caoutchouc anti-abrasif résistant aux hydrocarbures. Remplacement aisé.

4 Poignées et bouchons: laiton marin UNI 5705, facilement démontables sans outils.

5 Tirants d'assemblage couvercle: acier inoxydable AISI 316.

6 Garniture mécanique: carbure de silicium / carbure de silicium avec lubrification à la graisse.

7 Corps: aluminium Anticorodal UNI 3054, matériau léger et résistant à la corrosion marine.

1 Spiralgehäuse und Laufrad: Anticorodal-Aluminium nach UNI 3054, gehärtet für höheren Verschleißwiderstand. Das Laufrad ist ausgewuchtet.

2 Saug- und Druckstutzen mit leicht auswechselbaren Flanschen aus Marinemessing nach UNI 5705 mit BSP- oder NPT-Innengewinde.

3 Verschleißplatte: aus Anticorodal-Aluminium nach UNI 3054, beschichtet mit abrasions- und kraftstoffbeständigem Gummi. Alle Teile sind leicht auswechselbar.

4 Griffe und Deckel aus Marinemessing nach UNI 5705, abnehmbar ohne Werkzeuge.

5 Deckelschrauben AISI 316.

6 Mechanische Axialdichtung aus Siliziumkarbid/Siliziumkarbid mit Fettschmierung.

7 Gehäuse: aus Anticorodal-Aluminium nach UNI 3054, leicht und beständig gegen Seewasser.

1 Voluta y rotor: de aluminio Anticorodal UNI 3054 templado para una mayor resistencia al desgaste. Rotor equilibrado.

2 Bocas de aspiración e impulsión embridadas de latón marino UNI 5705 fáciles de sustituir, con roscado interior BSP o NPT.

3 Disco de desgaste: de aluminio Anticorodal UNI 3054 recubierto con goma antiabrasiva resistente a los combustibles. Los trabajos de sustitución son muy cómodos.

4 Manija y tapones de latón marino UNI 5705 desmontables sin herramientas.

5 Tirantes para cerrar la tapa de AISI 316.

6 Cierre mecánico axial de carburo de silicio/carburo de silicio, lubricado con grasa.

7 Cuerpo: de aluminio Anticorodal UNI 3054, material ligero y resistente a la corrosión marina.

PRESTAZIONI / PERFORMANCE / PERFORMANCES / LEISTUNGEN / PRESTACIONES

Modello Model Modèle Modell Modelo	Bocche Size Orifices Anschlüsse Bocas		Solidi Solids Solides Feststoffe Sólidos Ø mm	Portata Capacity Débit Förderstrom Caudal m³/h			Prevalenza Head Hauteur Förderhöhe Altura de elevación m			Velocità Speed Vitesse Drehzahl Velocidad rpm	Potenza Power Puissance Leistung Potencia kW
	mm	in									
ET2P	50	2"	27	50	30	10	2	15,5	24	3600	4,0
ET3P	80	3"	38	90	50	20	4	19	23	3600	6,6
ETP 2500 MHD	100	4"	40	150	80	20	2,5	20	25	3600	9,6
ETP 2500 MLD (diesel)	100	4"	40	150	80	20	2,5	20	25	3600	7,5

ET2P

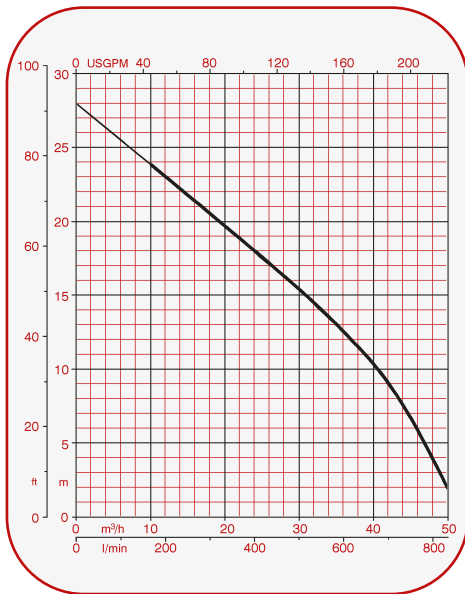

ET3P

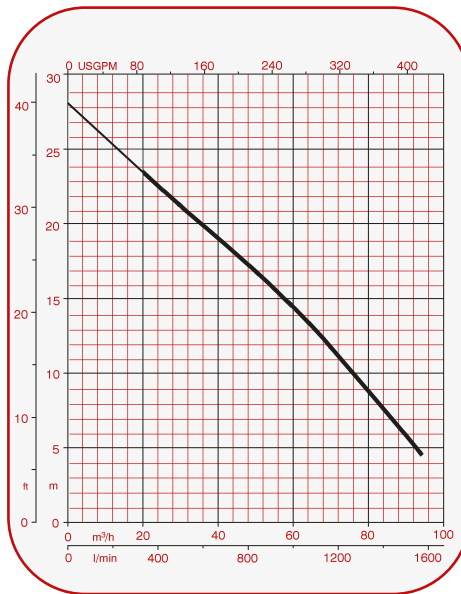

ETP 2500

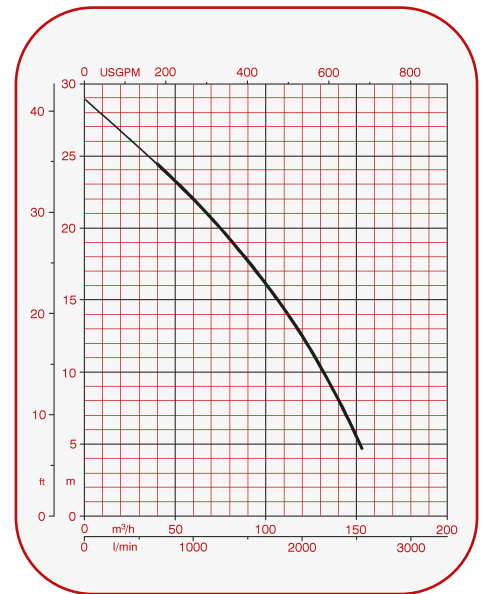

DIMENSIONI E PESI / DIMENSIONS AND WEIGHTS / DIMENSIONS ET POIDS ABMESSUNGEN UND GEWICHTE / DIMENSIONES Y PESOS

Modello / Model / Modèle / Modell / Modelo	A (mm)	B (mm)	H (mm)	Peso / Weight / Poids/ Gewicht / Peso (kg)
ET2P	600	440	470	32
ET3P	880	500	555	57
ETP 2500 MHD	950	560	530	73
ETP 2500 MLD (diesel)	950	560	560	93

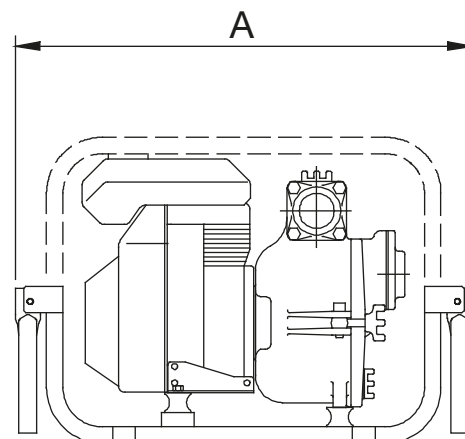
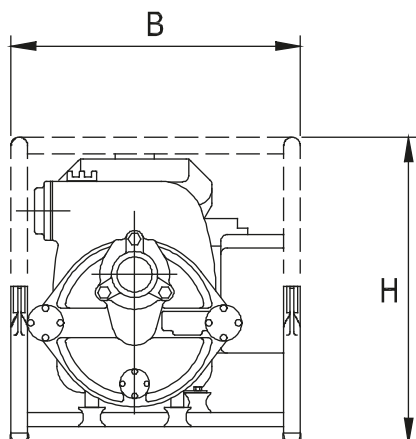

J

Pompe centrifughe autoadescanti per travasi d'emergenza
Self-priming centrifugal pumps for emergency transfer
Pompes centrifuges auto-amorçantes pour pompages d'urgence
Selbstansaugende Kreiselpumpen für Not-Umfüllungen
Bombas centrifugas autocebantes para trasiegos de emergencia

VANTAGGI / BENEFITS / AVANTAGES / VORTEILE / VENTAJAS

- **Rapido autoinnescamento**
senza valvola di fondo. Una volta riempita d'acqua la pompa s'innescava automaticamente fino ad una altezza di 7,5 m.
- **Semplicità di costruzione:**
una sola parte in movimento: la girante.
- **Girante a pale aperte** con passaggio di corpi solidi di grande diametro, facilmente ispezionabile
- **Alta resistenza ai liquidi abrasivi:** il piatto d'usura è facilmente sostituibile.
- **Tenuta assiale meccanica lubrificata dall'esterno:** nessuna perdita o infiltrazione d'aria lungo l'albero.
- **Facilità di installazione:** solo il tubo di aspirazione va immerso nel liquido. La pompa può essere collocata in alto e all'asciutto, nel posto più adatto per la manutenzione ed il controllo.
- **Lunga durata:** le parti soggette ad usura sono facilmente sostituibili, anche più volte, riportando la pompa alle sue prestazioni originali.
- **Rapid self-priming** without standing valve. Once filled with water, the pump can prime automatically to a height of 7.5 m.
- **Simple construction:** only one moving part: the impeller.
- **Open-blade** impeller allowing the passage of large solids, easy to inspect.
- **High resistance:** to abrasive liquids. The wear plate is easily replaceable.
- **Axial mechanical seal externally lubricated:** no leaks or infiltration of air along the shaft.
- **Easy to install:** only the suction pipe needs to be immersed in the liquid. The pump can be located high and dry in the most suitable location for service and control.
- **Long life:** the parts subject to wear can be easily replaced, several times if necessary, restoring the original performance of the pump.
- **Auto-amorçage rapide** sans clapet de fond. Une fois remplie d'eau la pompe s'amorce automatiquement jusqu'à une hauteur de 7,5 m.
- **Simplicité de construction:** une seule partie en mouvement: la turbine.
- **Turbine à pales ouvertes** avec passage de corps solides de grand diamètre, facile à inspecter.
- **Haute résistance aux liquides abrasifs:** la plaque d'usure est facile à remplacer.
- **Étanchéité axiale mécanique lubrifiée par l'extérieur:** aucune fuite ou infiltration d'air le long de l'arbre.
- **Facilité d'installation:** seul le tuyau d'aspiration est immergé dans le liquide. La pompe peut être placée en hauteur et au sec, au meilleur endroit pour l'entretien et le contrôle.
- **Longue durée:** les pièces d'usure sont faciles à remplacer, même de nombreuses fois, pour rétablir les performances initiales.
- **Schnelle und sichere Selbstansaugung** auch ohne Bodenventil. Nachdem die Pumpe mit Wasser gefüllt wurde, erfolgt die automatische Ansaugung bis zu einer Höhe von 7,5 m.
- **Einfacher Aufbau:** nur ein Element bewegt sich, und zwar das Laufrad.
- **Laufrad mit offenen** Schaufeln mit Durchgang von Festkörpern mit großem Durchmesser, leicht überprüfbar.
- **Hohe Beständigkeit gegen abrasive Flüssigkeiten:** die Verschleißplatte kann leicht ausgewechselt werden.
- **Mechanische Axialdichtung von außen geschmiert:** entlang der Welle kein Verlust oder Eindringen von Luft.
- **Einfache Installation:** nur das Saugrohr wird in die Flüssigkeit eingetaucht. Die Pumpe kann auch oben und im Trockenen aufgestellt werden, an der für Wartung und Kontrolle am besten geeigneten Stelle.
- **Lange Lebensdauer:** die Verschleißteile können leicht auch mehrmals ausgewechselt werden, wodurch die ursprünglichen Leistungen der Pumpe wiederhergestellt werden.
- **Autoaspiración rápida** incluso sin válvula de pié. Una vez llena de agua la bomba se ceba automáticamente hasta una altura de 7,5 m.
- **Construcción sencilla:** una única pieza móvil: el rotor.
- **Rotor de paletas** abiertas con paso de sólidos de diámetro grande, fácil de inspeccionar.
- **Alta resistencia a los líquidos abrasivos:** el disco de desgaste es fácil de sustituir.
- **Cierre axial mecánico lubricado desde afuera:** ninguna pérdida ni infiltración de aire en el árbol.
- **Facilidad de instalación:** solo el tubo de aspiración debe sumergirse en el líquido. La bomba puede colocarse a altura y en seco, en el lugar más adecuado para el mantenimiento y control.
- **Larga duración:** las piezas sujetas a desgaste son fáciles de sustituir, incluso varias veces, restableciendo las prestaciones originales de la bomba.

CARATTERISTICHE / FEATURES / CARACTERISTIQUES / EIGENSCHAFTEN / CARACTERÍSTICAS

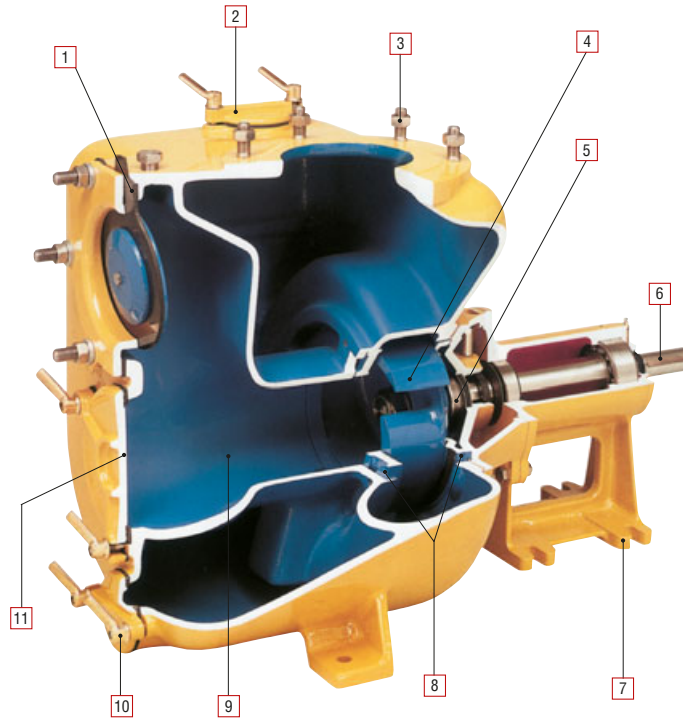

- 1 Valvola in gomma nitrile, resistente ai carburanti, rinforzata con inserzione tessile.
- 2 Portina di innescamento.
- 3 Corpo con prigionieri, per evitare il danneggiamento dei fori filettati.
- 4 Girante a pale aperte con passaggio di corpi solidi sferici di grande diametro.
- 5 Tenuta assiale meccanica in metallo duro, lubrificata a grasso od olio. Può funzionare a secco raggiungendo il vuoto massimo, anche in presenza di liquidi fortemente abrasivi.
- 6 Estremità d'albero forata e filettata per facilitare il montaggio di giunti o pulegge. Diametri normalizzati.
- 7 Supporto con cuscinetti di grande dimensione per comando anche a mezzo cinghie trapezoidali.
- 8 Piatto d'usura facilmente sostituibile, ricoperto con gomma antiabrasiva resistente ai carburanti.
- 9 Camera di innescamento di grande capacità.
- 10 Portine fissate da maniglie a apribili senza utensili.
- 11 Portina ispezione girante. Consente di accedere rapidamente alla girante per rimuovere eventuali ostruzioni.

- 1 Nitrile rubber valve, oil resistant, reinforced with canvas inserts.
- 2 Priming cover.
- 3 Casing with studs, to avoid damage to threaded holes.
- 4 Open-blade impeller allowing the passage of large spherical solids.
- 5 Hard metal mechanical axial seal, lubricated by grease or oil. Can operate dry, achieving maximum suction, even with very abrasive liquids.
- 6 Drilled and threaded shaft end to simplify the assembly of joints or pulleys. Standardised diameters.
- 7 Support with large bearings for V-belt drive.
- 8 Easily replaceable wear plate, covered with oil resistant abrasion proof rubber.
- 9 High capacity priming chamber.
- 10 Covers secured by wrenches that can be opened without special tools.
- 11 Impeller inspection cover for quick access to the impeller to remove any blockages.

- 1 Clapet en caoutchouc nitrile, résistant aux carburants, renforcé avec un insert textile.
- 2 Trappe d'amorçage.
- 3 Corps avec écrous prisonniers, pour ne pas abîmer les trous filetés.
- 4 Turbine à pales ouvertes avec passage de corps solides sphériques de grand diamètre.
- 5 Etanchéité axiale mécanique en métal dur, lubrifiée à la graisse ou à l'huile. Peut fonctionner à sec en atteignant le vide maximum même en présence de liquides fortement abrasifs.
- 6 Extrémité d'arbre trouée et filetée pour faciliter le montage de manchons ou de poulies. Diamètres normalisés.
- 7 Support avec roulements de grande dimension pour entraînement par courroies trapézoïdales.
- 8 Plaque d'usure facile à remplacer, recouverte de caoutchouc anti-abrasif résistant aux carburants.
- 9 Chambre d'amorçage de grande capacité.
- 10 Trappes fixées par des poignées ouvrables sans outils.
- 11 Trappe de visite turbine. Permet d'accéder rapidement à la turbine pour éliminer les obstructions éventuelles.

- 1 Ventil aus Nitrilgummi, kraftstoffbeständig, verstärkt mit Textileinlage.
- 2 Auffülldeckel.
- 3 Gehäuse mit Stiftschrauben, damit die Beschädigung der Gewindebohrungen vermieden wird.
- 4 Laufrad mit offenen Schaufeln mit Durchgang von kugelförmigen Festkörpern mit großem Durchmesser.
- 5 Mechanische Axialdichtung aus Hartmetall mit Fett- oder Ölschmierung. Geeignet auch für den Trockenbetrieb mit Erreichen des maximalen Vakuums auch bei stark abrasiven Flüssigkeiten.
- 6 Wellenende mit Bohrung und Gewinde für die leichtere Montage von Verbindungsstücken oder Scheiben. Normdurchmesser.
- 7 Halterung mit großen Lagern für Antrieb auch über Keilriemen.
- 8 Verschleißplatte leicht auszuwechseln, beschichtet mit abrasions- und kraftstoffbeständigem Gummi.
- 9 Ansaugkammer mit großem Fassungsvermögen.
- 10 Klappen befestigt mit Griffen, die ohne Werkzeuge geöffnet werden können.
- 11 Inspektionsklappe Laufrad Ermöglicht den raschen Zugriff auf das Laufrad zur Entfernung eventueller Verstopfungen.

- 1 Válvula de caucho nitrilo, resistente a los combustibles, reforzada con elemento textil.
- 2 Tapa de cebado.
- 3 Cuerpo con prisioneros, para evitar que se arruinen los agujeros roscados.
- 4 Rotor de paletas abiertas con paso de sólidos esféricos de diámetro grande.
- 5 Cierre mecánico axial de metal duro, lubricado con grasa y aceite. Puede funcionar en seco alcanzando el vacío máximo, también con líquidos muy abrasivos.
- 6 Extremo del árbol perforado y roscado para facilitar el montaje de uniones o poleas. Diámetros normalizados.
- 7 Soporte con cojinetes de gran dimensión para accionamiento también mediante correas trapezoidales.
- 8 Disco de desgaste fácil de sustituir, recubierto con goma antiabrasiva resistente a los combustibles.
- 9 Cámara de cebado de gran capacidad.
- 10 Tapas fijadas con manijas que se abren sin herramientas.
- 11 Tapa de inspección del rotor. Permite acceder rápidamente al rotor para eliminar posibles obstrucciones.

PRESTAZIONI / PERFORMANCE / PERFORMANCE / LEISTUNGEN / PRESTACIONES

Modello Model Modèle Modell Modelo	Bocche Size Orifices Anschlüsse Bocas		Solidi Solids Solides Feststoffe Sólidos	Portata Capacity Débit Förderstrom Caudal	Prevalenza Head Hauteur Förderhöhe Altura de elevación	Velocità Speed Vitesse Drehzahl Velocidad	Potenza Power Puissance Leistung Potencia
	mm	in					
J 3-100	80	3"	25	70	22	3600	4,1
J 4-100	100	4"	38	120	24	3600	7,2
J 4-159	100	4"	45	170	23	2500	11
J 5-180	125	5"	60	200	17	2000	14
J 6-250	150	6"	76	360	28	1800	22
J 6-350	150	6"	37	300	39	1500	35
J 8-300	200	8"	60	550	30	1800	41
J 10-305	250	10"	76	600	27	1500	36
J 12-400	300	12"	70	1400	21	1150	110

DIMENSIONI E PESI / DIMENSIONS AND WEIGHTS / DIMENSIONS ET POIDS ABMESSUNGEN UND GEWICHTE / DIMENSIONES Y PESOS

Modello / Model / Modèle / Modell / Modelo	A (mm)	B (mm)	C (mm)	Peso / Weight / Poids / Gewicht / Peso (kg)
J 3-100 *	420	570	980	69
J 4-100 *	610	730	700	108
J 4-159	1130	1250	1265	315
J 5-180	1140	1380	1260	385
J 6-250	1340	1440	1755	720
J 6-350	1460	1540	2330	870
J 8-300	1460	1635	1755	1030
J 10-305	1510	1680	2330	1320
J 12-400	1820	1720	2950	1870

*

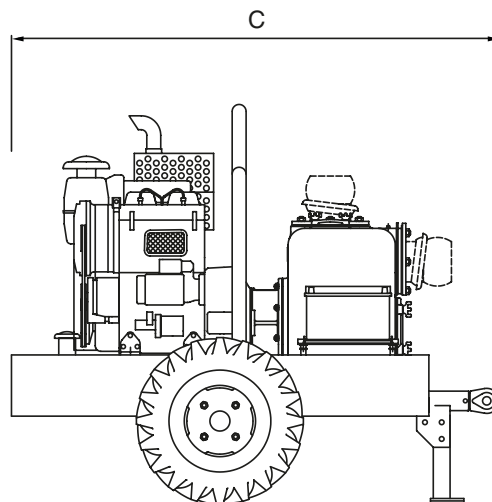
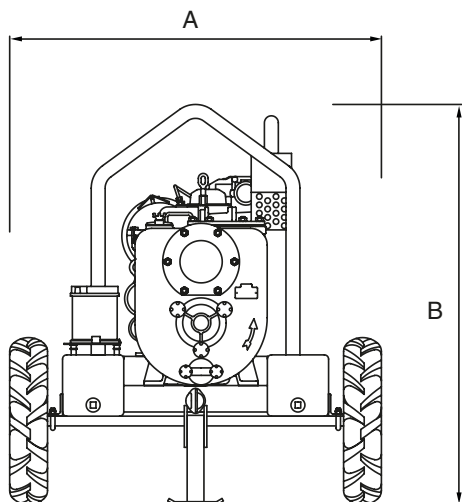
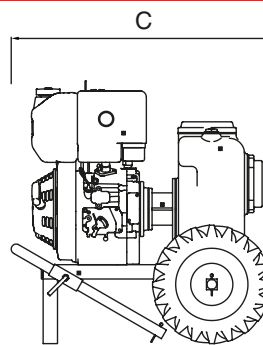
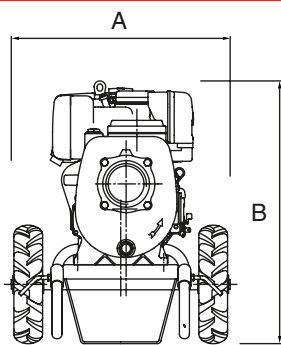

J 3-100

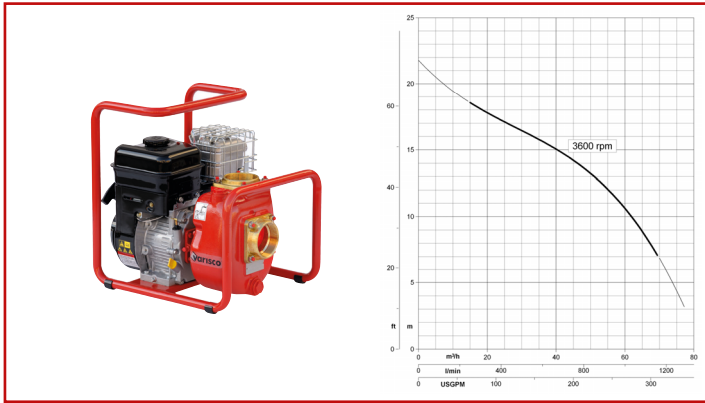

3" J 4-100

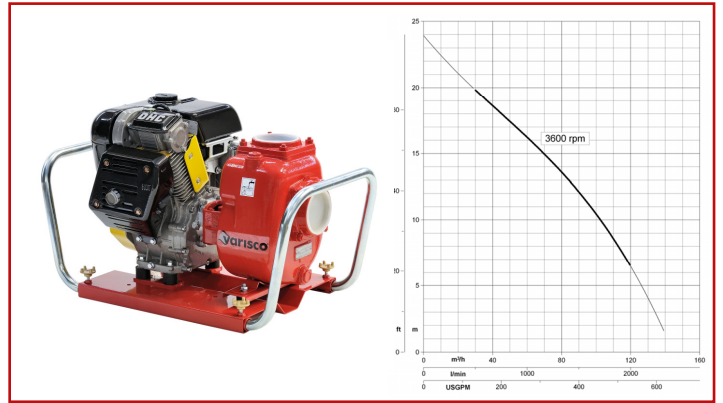

4"

J 4-159

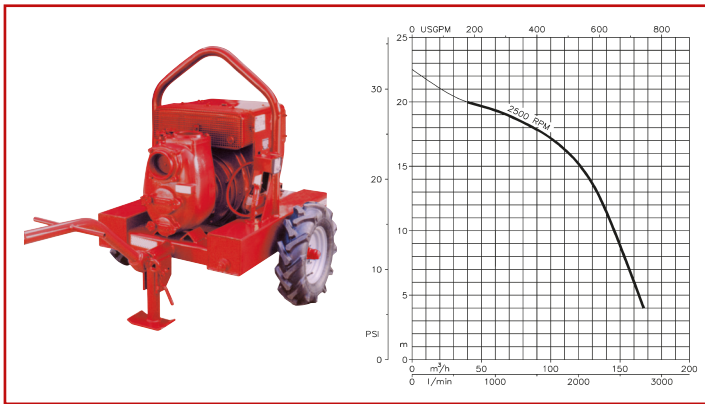

4" J 5-180

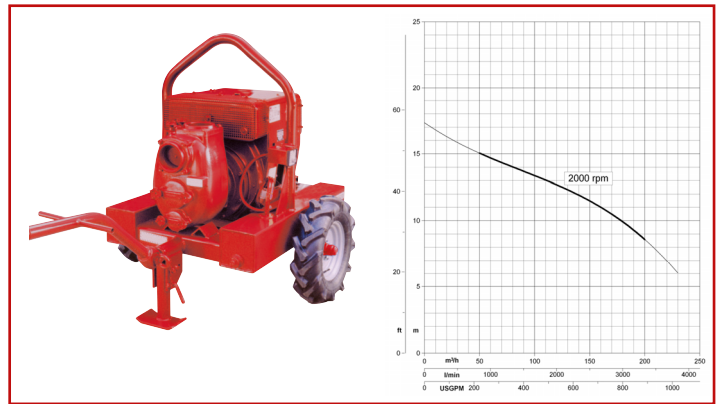

5"

J 6-250

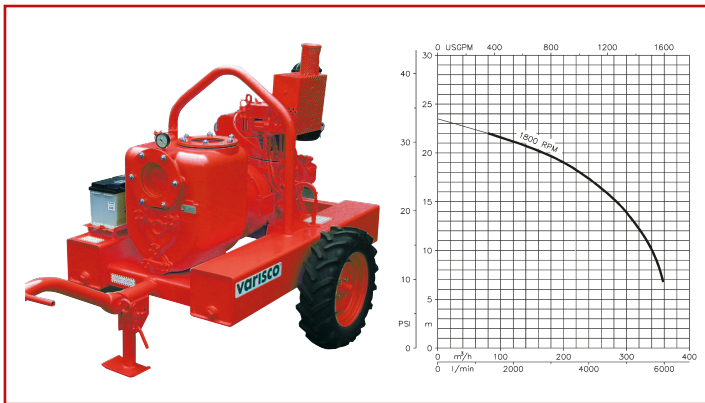

6" J 8-300

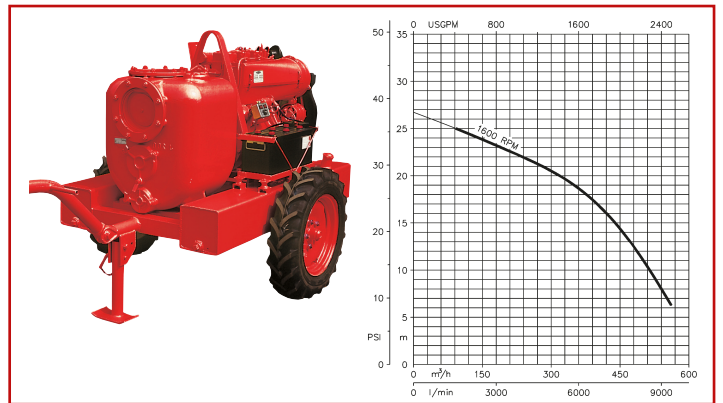

8"

J 10-305

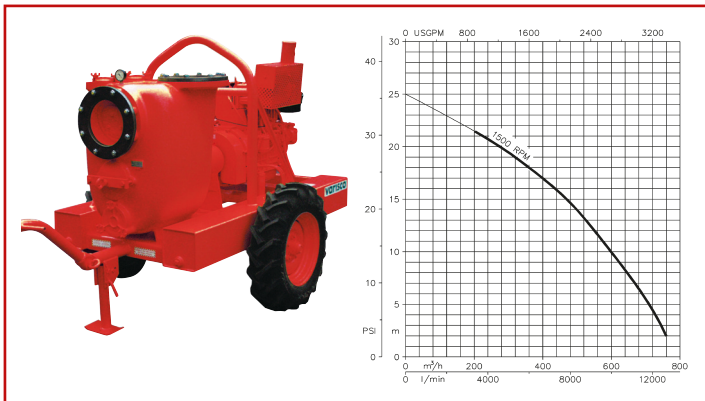

10" J 12-400

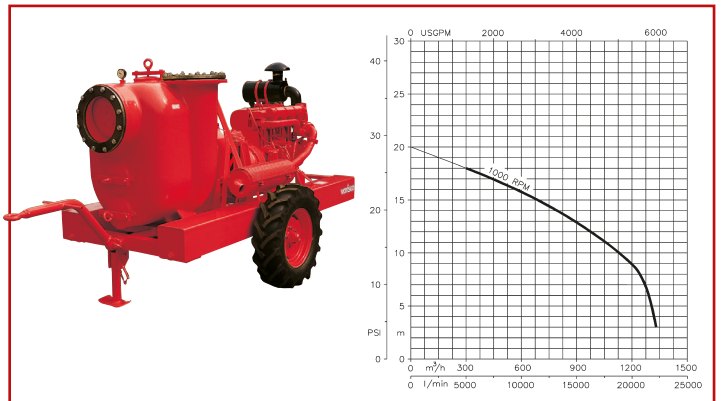

12"

TP

Pompe azionate da turbina idraulica per liquidi pericolosi
Water turbine driven pumps for hazardous liquids
Pompes actionnées par une turbine hydraulique pour liquides dangereux
Über Wasserturbine angetriebene Pumpen für gefährliche Flüssigkeiten
Bombas accionadas por turbina hidráulica para líquidos peligrosos

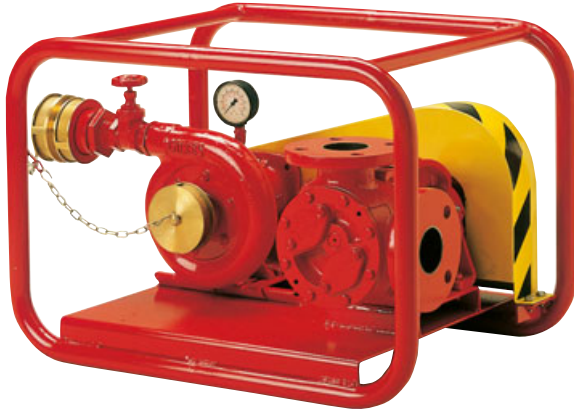

VT 50-3

Pompa di tipo volumetrico a ingranaggi, bocche da 2" con flangiatura UNI 2237-67 PN16. Erega una portata proporzionale al numero di giri, sposta volumi di fluido in maniera continua creando un flusso regolare, senza pulsazioni e turbolenze. Fornibile in ghisa o in acciaio inossidabile, è adatta al pompaggio di qualsiasi tipo di fluido anche acido, volatile, infiammabile compresi anche i gas liquidi, l'ammoniaca, G.P.L., ecc. Allestimento su barella tubolare.

Internal gear rotary pump with DN 50 PN 16 flanged ports (ANSI # 125/150 2" flanged ports available on request).

The capacity is directly proportional to the pump speed, and liquids are handled smoothly without pulsations and pressure peaks. Available in ductile iron or stainless steel, the pump is suitable for handling clean liquids including corrosive, volatile and inflammable liquids and liquefied gases. Supplied complete with carrying frame.

Pompe de type volumétrique à engrenages, orifices de 2" à bride UNI 2237-67 PN16. Fournit un débit proportionnel au nombre de tours, déplace des volumes de fluide de manière continue en créant un flux régulier, sans pulsations ni turbulences. Disponible en fonte ou en acier inoxydable, elle est adaptée au pompage de tout type de fluide même acide, volatile, inflammable y compris les gaz liquides, l'ammoniac, GPL, etc. Montée sur châssis tubulaire.

Volumen-Getriebepumpe, Stutzen zu 2" mit Flanschverbindung UNI 2237-67 PN16.

Förderstrom im Verhältnis zur Drehzahl, kontinuierliche Verschiebung von Flüssigkeitsvolumen mit der Erzeugung eines regulären Durchflusses ohne Pulsierung und Turbulenzen.

Erhältlich aus Gusseisen oder Edelstahl, geeignet für das Pumpen aller beliebigen Flüssigkeiten, auch von Säuren, flüchtigen und entflammaren Flüssigkeiten, einschließlich Flüssiggas, Ammoniak, Propangas usw. Einrichtung auf Rohrgestänge.

Bomba de tipo volumétrico de engranajes, bocas de 2" con unión embridada UNI 2237-67 PN16.

Suministra un caudal proporcional al número de revoluciones, desplaza volúmenes de fluido de manera continua creando un flujo regular, sin pulsaciones ni turbulencias.

Disponible en fundición o acero inoxidable, adapta para el bombeo de cualquier tipo de fluido incluso ácido, volátil, inflamable, incluidos los gases líquidos, amoníaco, G.P.L., etc. Montada sobre bastidor tubular.

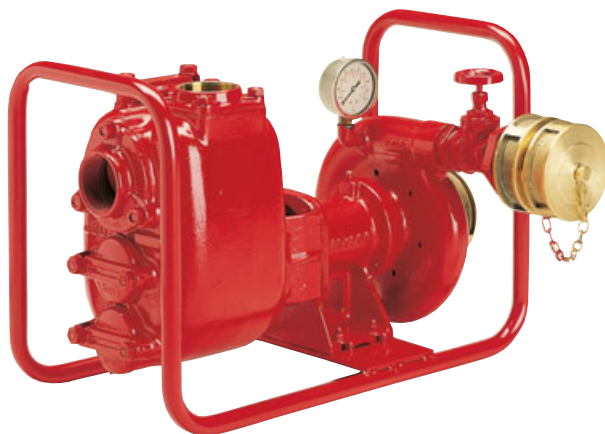

JT 2-120

Pompa di tipo centrifugo autoadescante, bocche da 2" BSP (a richiesta NPT), girante a pale aperte con passaggio corpi solidi aventi diametro fino a 25 mm, costruzione in ghisa, bronzo o acciaio inossidabile; è adatta al pompaggio di qualsiasi tipo di fluido anche acido, volatile, infiammabile. Allestimento su barella tubolare.

Self-priming centrifugal pump with 2" BSP tapped ports (NPT tapped ports available on request), open impeller handling spherical solids up to 2" in diameter, cast iron, bronze or stainless steel construction. Suitable for pumping any kind of liquid: corrosive, volatile, inflammable. Supplied complete with carrying frame

Pompe de type centrifuge auto-amorçante, orifices de 2" BSP (sur demande NPT) turbine à pales ouvertes avec passage de corps solides d'un diamètre jusqu'à 25 mm, construction en fonte, bronze ou acier inox; elle est adaptée au pompage de tout type de fluide même acide, volatile, inflammable. Montée sur châssis tubulaire.

Selbstansaugende Kreiselpumpe, Stutzen zu 2" BSP (auf Anfrage NPT), Laufrad mit offenen Schaufeln mit Durchgang von Festkörpern mit einem Durchmesser bis 25 mm, Konstruktion aus Gusseisen, Bronze oder Edelstahl, geeignet für das Pumpen von allen beliebigen Flüssigkeiten, einschließlich Säure, flüchtige und entflammare Flüssigkeiten. Einrichtung auf Rohrgestänge.

Bomba de tipo centrifugo autoaspirante, bocas de 2" BSP (bajo pedido NPT), rotor de paletas abiertas con paso de sólidos de diámetro hasta 25 mm, construcción de fundición, bronce o acero inoxidable; es adapta para el bombeo de cualquier tipo de fluido, incluso ácido, volátil, inflamable. Montada sobre bastidor tubular.

ACCESSORI / ACCESSORIES / ACCESSOIRES / ZUBEHÖR / ACCESORIOS

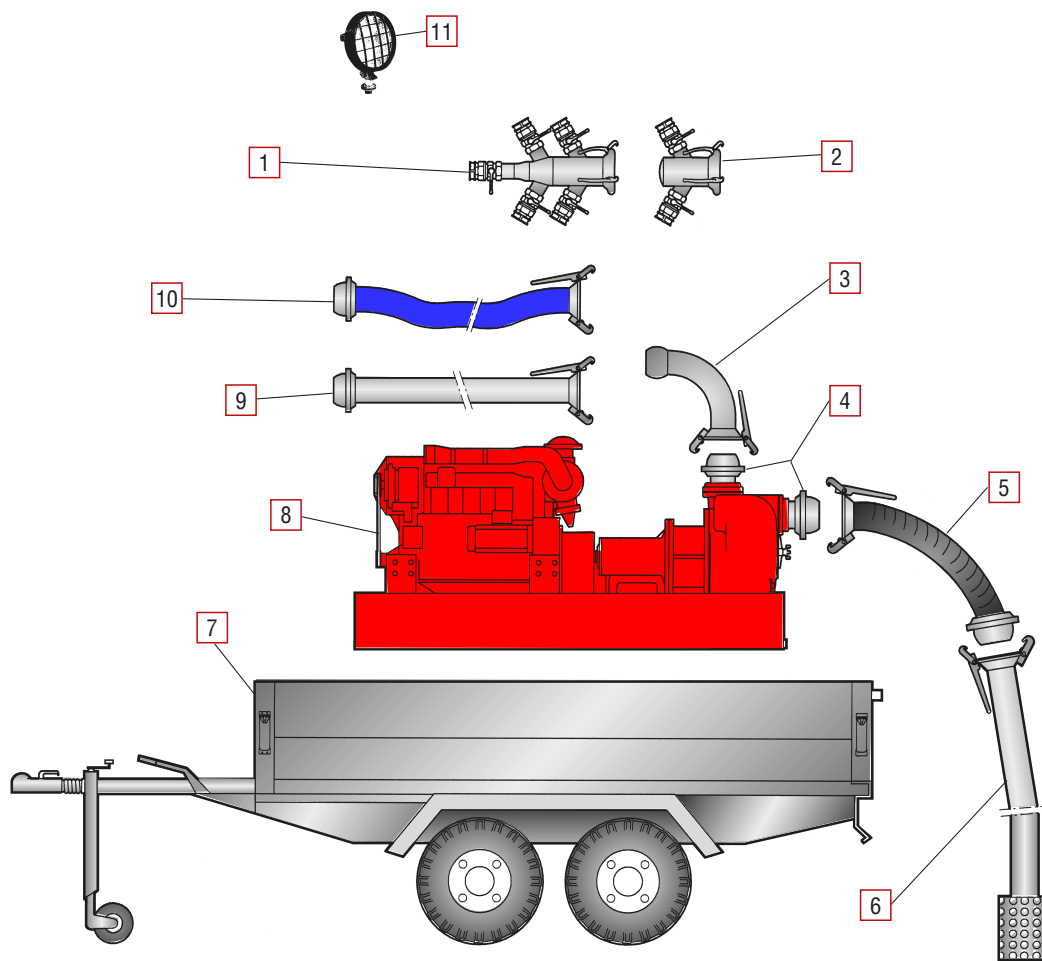

Pompe ETP: Raccordi standard UNI
Pompe J: Raccordi standard sferici

Pompes ETP: Raccords standard UNI
Pompes J: raccords standard sphériques

ETP series pumps: Standard UNI fittings
J series pumps: Standard spherical fittings

ETP-Pumpen: Standardanschlussstücke UNI
J-Pumpen: Standard-Kugelanschlüsse

Bombas ETP: uniones estándares UNI
Bombas J: uniones estándares esféricas

- 1 Deviatore a cinque vie
- 2 Deviatore a due vie
- 3 Curva
- 4 Bocche
- 5 Prolunga
- 6 Pescante + filtro
- 7 Carrello traino stradale
- 8 Pompa o motopompa
- 9 Tubazione rigida
- 10 Manichetta
- 11 Faro di illuminazione

- 1 Five way valve
- 2 Two way valve
- 3 Elbow
- 4 Ports
- 5 Extension
- 6 Suction hose with strainer
- 7 Roadworthy trailer
- 8 Pump or engine driven pump
- 9 Pipe
- 10 Hose
- 11 Searchlight

- 1 Déviateur à cinq voies
- 2 Déviateur à deux voies
- 3 Coude
- 4 Orifices
- 5 Rallonge
- 6 Plongeur + filtre
- 7 Remorque routière
- 8 Pompe ou motopompe
- 9 Tuyau rigide
- 10 Flexible
- 11 Phare d'éclairage

- 1 5-Wege-Ableiter
- 2 2-Wege-Ableiter
- 3 Biegung
- 4 Anschlüsse
- 5 Verlängerung
- 6 Saugrohr + Filter
- 7 Straßen-Schleppwagen
- 8 Pumpe oder Motorpumpe
- 9 Rohrleitung
- 10 Saugschlauch
- 11 Beleuchtungsstrahler

- 1 Desviador de cinco vías
- 2 Desviador de dos vías
- 3 Curva
- 4 Bocas
- 5 Prolongación
- 6 Tubo de aspiración + filtro
- 7 Carro para remolque
- 8 Bomba o motobomba
- 9 Tubería rígida
- 10 Manga
- 11 Faro de iluminación

TITAN

Pompe sommergibili da drenaggio Drainage submersible pumps Pompes submersibles de drainage Schmutzwasser-Tauchpumpen Bombas sumergibles de drenaje



- Elettropompa sommergibile a doppia camera esterna per il raffreddamento ottimale del motore anche con bassi livelli di aspirazione. Corpo motore e girante in ghisa EN GJL 200 (EN 1561). Albero motore in acciaio inox AISI 410. Tenuta meccanica doppia in bagno d'olio.
- Submersible electric pump with double external chamber that cools the motor in an optimal way even with low suction levels. Motor casing and impeller in EN GJL 200 cast iron (EN 1561). Drive shaft in AISI 410 stainless steel. Oil-cooled double mechanical seal.
- Électropompe submersible à double chambre externe pour un refroidissement optimal du moteur, même avec de faibles

niveaux d'aspiration. Corps du moteur et turbine en fonte EN GJL 200 (EN 1561). Arbre moteur en acier inoxydable AISI 410. Garniture mécanique double à bain d'huile.

- Elektrotauchpumpe mit doppeltem Außenmantel für die optimale Kühlung des Motors auch bei geringeren Saugpegeln. Motorgehäuse und Laufrad aus Gusseisen EN GJL 200 (EN 1561). Doppelte Gleitringdichtung im Ölbad.

- Electrobomba sumergible de cámara doble externa para una perfecta refrigeración del motor, incluso con reducidos niveles de aspiración. Cuerpo motor y impulsor de fundición EN GJL 200 (EN 1561). Eje motor de acero inoxidable AISI 410. Cierre mecánico doble en baño de aceite.

Modello Model Modèle Modell Modelo	Bocca Size Orifice Anschluß Boca		Solidi Solids Solides Feststoffe Sólidos	Portata Capacity Débit Förderstrom Caudal	Prevalenza Head Hauteur Förderhöhe Altura de elevación	Velocità Speed Vitesse Drehzahl Velocidad	Potenza Power Puissance Leistung Potencia
	mm	in					
TITAN 2GL 17-12 T	50	2"	6	17	12	2850	0,75
TITAN 2GL 27-18 T	50	2"	6	27	18	2850	1,5
TITAN 2GL 34-25 T	50	2"	6	34	25	2850	2,2
TITAN 2GL 26-19 T	80	3"	6	26	19	2850	1,5



- Elettropompa sommergibile a doppia camera esterna per il raffreddamento ottimale del motore anche con bassi livelli di aspirazione. Corpo in alluminio. Camicia esterna e camicia motore in acciaio inox AISI 304. Albero motore in acciaio inox AISI 420. Girante in ghisa chrom hard (versioni 2AM) o in acciaio temprato ad alto tenore di cromo (versioni 2AL). Tenuta meccanica doppia in bagno d'olio.
- Submersible electric pump with double external chamber that cools the motor in an optimal way even with low suction levels. Aluminium casing. External jacket and motor housing in AISI 304 stainless steel. Drive shaft in AISI 420 stainless steel. Impeller in hard chrome cast iron (versions 2AM) or tempered steel with a high percentage of chrome (versions 2AL). Oil-cooled double mechanical seal.
- Électropompe submersible à double chambre externe pour un refroidissement optimal du moteur, même avec de faibles niveaux d'aspiration. Corps en aluminium. Enveloppe extérieure et carter du moteur en acier inoxydable AISI 304. Arbre moteur

en acier inoxydable AISI 420. Turbine en fonte à chrome dur (versions 2AM) ou en acier trempé à forte teneur en chrome (versions 2AL). Garniture mécanique double à bain d'huile.

- Elektrotauchpumpe mit doppeltem Außenmantel für die optimale Kühlung des Motors auch bei geringeren Saugpegeln. Aluminiumgehäuse. Außenmantel und Motormantel aus Edelstahl AISI 304. Antriebswelle aus Edelstahl AISI 420. Laufrad aus Gusseisen hartverchromt (Versionen 2AM) oder aus gehärtetem Stahl mit hohem Chromgehalt (Versionen 2AL). Doppelte Gleitringdichtung im Ölbad.

- Electrobomba sumergible de cámara doble externa para una perfecta refrigeración del motor, incluso con reducidos niveles de aspiración. Cuerpo de aluminio. Camisa externa y camisa motor de acero inoxidable AISI 304. Eje motor de acero inoxidable AISI 420. Impulsor de fundición chrom hard (versiones 2AM) o de acero con elevado contenido de cromo (versiones 2AL). Cierre mecánico doble en baño de aceite.

Modello Model Modèle Modell Modelo	Bocca Size Orifice Anschluß Boca		Solidi Solids Solides Feststoffe Sólidos	Portata Capacity Débit Förderstrom Caudal	Prevalenza Head Hauteur Förderhöhe Altura de elevación	Velocità Speed Vitesse Drehzahl Velocidad	Potenza Power Puissance Leistung Potencia
	mm	in					
TITAN 2AL 15-11	50	2"	6	15	11	2850	0,5
TITAN 2AL 30-15	50	2"	6,5 x 15,5	30	15	2850	0,9
TITAN 2AL 30-17	50	2"	6,5 x 15,5	30	17	2850	1
TITAN 2AL 40-18	50	3"	6,5 x 15,5	40	18	2850	1,4
TITAN 2AL 40-19	50	3"	6,5 x 15,5	40	19	2850	1,4
TITAN 2AL 70-18	75	3"	7,5 x 16,5	70	18	2850	2,3
TITAN 2AL 60-20	75	3"	8 x 33	60	20	2850	3
TITAN 2AM 30-35	50	2"	8 x 33	30	35	2850	3
TITAN 2AM 50-25	75	3"	7,5 x 16,5	50	25	2850	2,3

• Elettropompa sommergibile per drenaggio in acciaio inox AISI 304. Costruzione a doppia camera con bocca di mandata assiale. Camicia esterna, carcassa motore e griglia di aspirazione in acciaio inox AISI 304. Girante: tecnopolimero, ghisa, acciaio inox AISI 304. Tenuta meccanica: grafite/ceramica.

• Submersible electric pump for drainage in AISI 304 stainless steel. Double chamber construction with axial discharge port. External jacket, motor casing and suction grid in AISI 304 stainless steel. Impeller: technopolymer, cast iron, AISI 304 stainless steel. Mechanical seal: graphite/ceramic, silicon/ceramic.

• Electropompe submersible pour drainage en acier inoxydable AISI 304. Construction a double chambre avec orifice de refoulement axial. Chemise extérieure, carcasse moteur et grille d'aspiration en acier inoxydable AISI 304. Turbine: technopolymère, fonte, acier inoxydable AISI 304. Garniture mécanique: graphite/céramique, silicium/céramique.

• Elektrotauchpumpe aus Edelstahl AISI 304. Doppelkammerkonstruktion mit axialem Druckanschluss. Außenmantel, Motorgehäuse und Sauggitter aus Edelstahl AISI 304.

Laufrad: Polymerwerkstoff, Grauguss, Edelstahl AISI 304. Gleitringdichtung: Grafit/Keramik, Silizium/Keramik.

• Electrobomba sumergible para drenaje de acero inoxidable AISI 304. Construcción con cámara doble y boca de impulsión axial. Camisa externa, carcasa motor y rejilla de aspiración de acero inoxidable AISI 304. Impulsor: tecnopolímero, hierro fundido, acero inoxidable AISI 304. Cierre mecánico: grafito/cerámica, silicio/cerámica.



Modello Model Modèle Modell Modelo	Bocca Size Orifice Anschluß Boca		Solidi Solids Solides Feststoffe Sólidos	Portata Capacity Débit Förderstrom Caudal	Prevalenza Head Hauteur Förderhöhe Altura de elevación	Velocità Speed Vitesse Drehzahl Velocidad	Potenza Power Puissance Leistung Potencia
	mm	in					
TITAN 2XL 10-11	25	1"	2	10	11	2850	0,4
TITAN 2XL 9-6	32	1 ¼"	2	9	6	2850	0,25
TITAN 2XL 9-7	32	1 ¼"	10	9	7	2850	0,25
TITAN 2XL 11-7	32	1 ¼"	20	11	7	2850	0,45
TITAN 2XL 14-9	32	1 ¼"	2	14	9	2850	0,45
TITAN 2XL 14-10	32	1 ¼"	10	14	10	2850	0,45
TITAN 2XL 15-12	40	1 ½"	10	15	12	2850	0,6
TITAN 2XL 18-15	40	1 ½"	10	18	15	2850	0,75
TITAN 2XL 12-10	50	2"	2	12	10	2850	0,4
TITAN 2XL 24-17	50	2"	10	24	17	2850	1,1
TITAN 2XL 30-18	50	2"	10	30	18	2850	1,1
TITAN 2XL 36-19	50	2"	10	36	19	2850	1,8
TITAN 2XL 54-20	50	2"	10	54	20	2850	2,3

• Elettropompa sommergibile per drenaggio in acciaio inox AISI 316. Costruzione a doppia camera con bocca di mandata assiale. Camicia esterna, carcassa motore e griglia di aspirazione in acciaio inox AISI 316. Girante in tecnopolimero (acciaio inox AISI 316 per il modello 11-7). Tenuta meccanica lato pompa in carburo di silicio/Viton e lato motore a doppio anello MIM in Viton.

• Submersible electric pump for drainage in AISI 316 stainless steel. Double chamber construction with axial discharge port. External jacket, motor casing and suction grid in AISI 316 stainless steel. Technopolymer impeller (AISI 316 stainless steel for model 11-7). Mechanical seal on the pump side in silicon carbide/Viton with MIM double-ring seal in Viton on the motor side.

• Electropompe submersible pour drainage en acier inoxydable AISI 316. Construction a double chambre avec orifice de refoulement axial. Chemise extérieure, carcasse moteur et grille d'aspiration en acier inoxydable AISI 316. Turbine en techno-

polymère (acier inoxydable AISI 316 pour le modèle 11-7). Garniture mécanique côté pompe en carbure de silicium/Viton et côté moteur à double bague MIM en Viton.

• Elektrotauchpumpe aus Edelstahl AISI 316. Doppelkammerkonstruktion mit axialem Druckanschluss. Außenmantel, Motorgehäuse und Sauggitter aus Edelstahl AISI 316. Laufrad aus Polymerwerkstoff (Edelstahl AISI 316 für das Modell 11-7). Gleitringdichtung pumpenseitig aus Siliziumkarbid/Viton, motorseitig mit doppeltem MIM-Dichtring aus Viton.

• Electrobomba sumergible para drenaje de acero inoxidable AISI 316. Construcción con cámara doble y boca de impulsión axial. Camisa externa, carcasa motor y rejilla de aspiración de acero inoxidable AISI 316. Impulsor de tecnopolímero (acero inoxidable AISI 316 para el modelo 11-7). Cierre mecánico lado bomba de carburo de silicio/Viton y lado motor de anillo doble MIM de Viton.



Modello Model Modèle Modell Modelo	Bocca Size Orifice Anschluß Boca		Solidi Solids Solides Feststoffe Sólidos	Portata Capacity Débit Förderstrom Caudal	Prevalenza Head Hauteur Förderhöhe Altura de elevación	Velocità Speed Vitesse Drehzahl Velocidad	Potenza Power Puissance Leistung Potencia
	mm	in					
TITAN 2KL 9-7	32	1 ¼"	10	9	7	2850	0,25
TITAN 2KL 11-7	32	1 ¼"	20	11	7	2850	0,45
TITAN 2KL 14-10	32	1 ¼"	10	14	10	2850	0,45

ALLESTIMENTI / ARRANGEMENTS / EQUIPEMENTS / AUSFÜHRUNGEN / EQUIPAMIENTOS

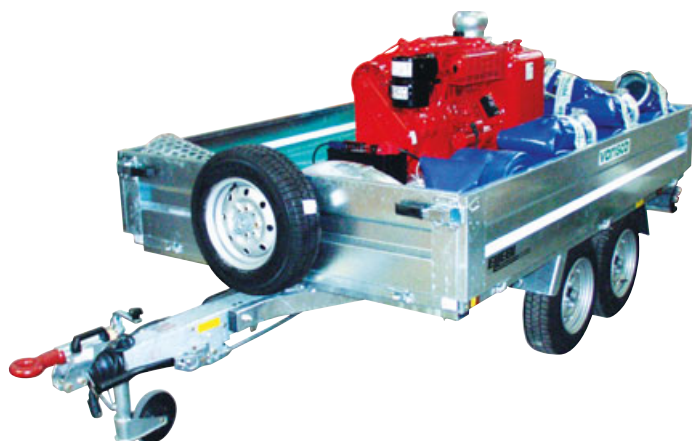

Carrelli traino per pompe d'emergenza
 Transport trailers for emergency pumps
 Remorques pour pompes de secours
 Schleppwagen für Notpumpen
 Carros de remolque para bombas de emergencia



Drenaggio di scantinati e aree allagate
 Drainage of basements and flooded areas
 Assèchement de caves et zones inondées
 Entwässerung von Kellergeschossen und
 überschwemmten Bereichen
 Drenaje de sótanos y zonas inundadas



Allestimento speciale con tubazioni, cofanatura motore, quadro di avviamento e fari di emergenza.

Special arrangement with hoses, engine cowling, starting panel and emergency lights.

Équipement spécial avec tuyauteries, capot moteur, tableau de démarrage et phares de secours.

Sonderausstattung mit Leitungen, Motorhaube, Start-Schalttafel und Notscheinwerfer.

Equipamiento especial con tuberías, cárter motor, cuadro de puesta en marcha y luces de emergencia.



Pompa di emergenza di grande portata su carrello traino stradale.

High capacity emergency pump mounted on roadworthy trailer.

Pompe de secours de grand débit montée sur remorque.

Notpumpe mit großem Förderstrom auf Straßenschleppwagen.

Bomba de emergencia de gran caudal transportada sobre carro de remolque.

Pompa di emergenza con motore silenziato
 Emergency pump with silenced diesel engine
 Pompe de secours avec moteur insonorisé
 Notpumpe mit schallgedämpftem Motor
 Bomba de emergencia con motor silencioso



VARISCO S.p.A.

variscopspa.com

**Terza Strada, 9 - Z.I. Nord
35129 PADOVA - Italy
Tel. +39 049 82 94 111
Fax +39 049 82 94 373**

**Vendite Italia
Tel. 049 82 94 111
Fax 049 82 94 373
italia@variscopspa.com**

**International sales
Tel. +39 049 82 94 111
Fax +39 049 80 76 762
export@variscopspa.com**

